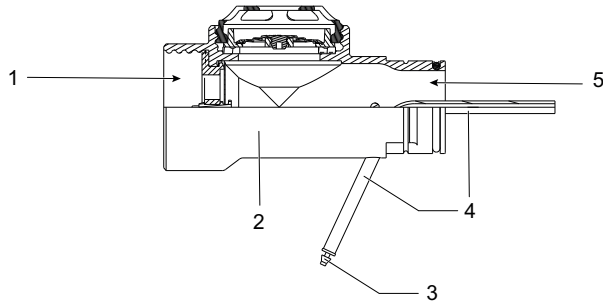

Fit Test Adapter Kit RP

Supplement paper

en Fit Test Adapter Kit RP

- 1 Insert the end of the hose (4) without the small connecting piece (3) through the connector (5) into the inside of the mask.
It is important that the end of the hose is positioned in the "breathing zone" (near the nose and mouth) inside the mask and that the air can flow freely.
- 2 Push the adapter (2) into the connector of the mask.
- 3 Screw a filter (P100/P3) onto the adapter (1).
- 4 Attach the PortaCount™ sample hose to the small connecting piece.
- 5 Proceed with the fit test.
- 6 When the fit test is finished, detach the adapter including the hose from the connector.

de Adapterset RP für Dichtsitzprüfung

- 1 Das Ende des Schlauchs (4) ohne das kleine Verbindungsstück (3) durch das Anschlussstück (5) in das Maskeninnere führen.
Hierbei ist es wichtig, dass das Ende des Schlauchs in der „Atemzone“ (in der Nähe von Nase und Mund) in der Maske positioniert ist und die Luft frei hindurchströmen kann.
- 2 Den Adapter (2) in das Anschlussstück der Maske schieben.
- 3 Einen Filter (P100/P3) auf den Adapter (1) schrauben.
- 4 Den PortaCount™-Probenschlauch mit dem kleinen Verbindungsstück verbinden.
- 5 Mit der Dichtsitzprüfung fortfahren.
- 6 Nachdem die Dichtsitzprüfung beendet ist, den Adapter inklusive Schlauch vom Anschlussstück entfernen.